



TOYO SUTABI

PMX300

高回転ツインロータリー式攪拌機 狭隘地小規模工事現場に最適!!



PMX300 の特徴

- ①先端部に傾斜のついたロータリードラムを2つ配置し、独立した油圧モーターを搭載しています。最高毎分80回転の高回転と効率的なブレード配列によりムラのない攪拌を行います。
- ②土質性状によりロータリードラムのブレード形状が変更可能。現場にあった形状の選択により、より高精度で大きな処理量の施工を行います。
- ③ベースマシンバックホウでの取り回し作業が容易でかつ作業性が高いです。

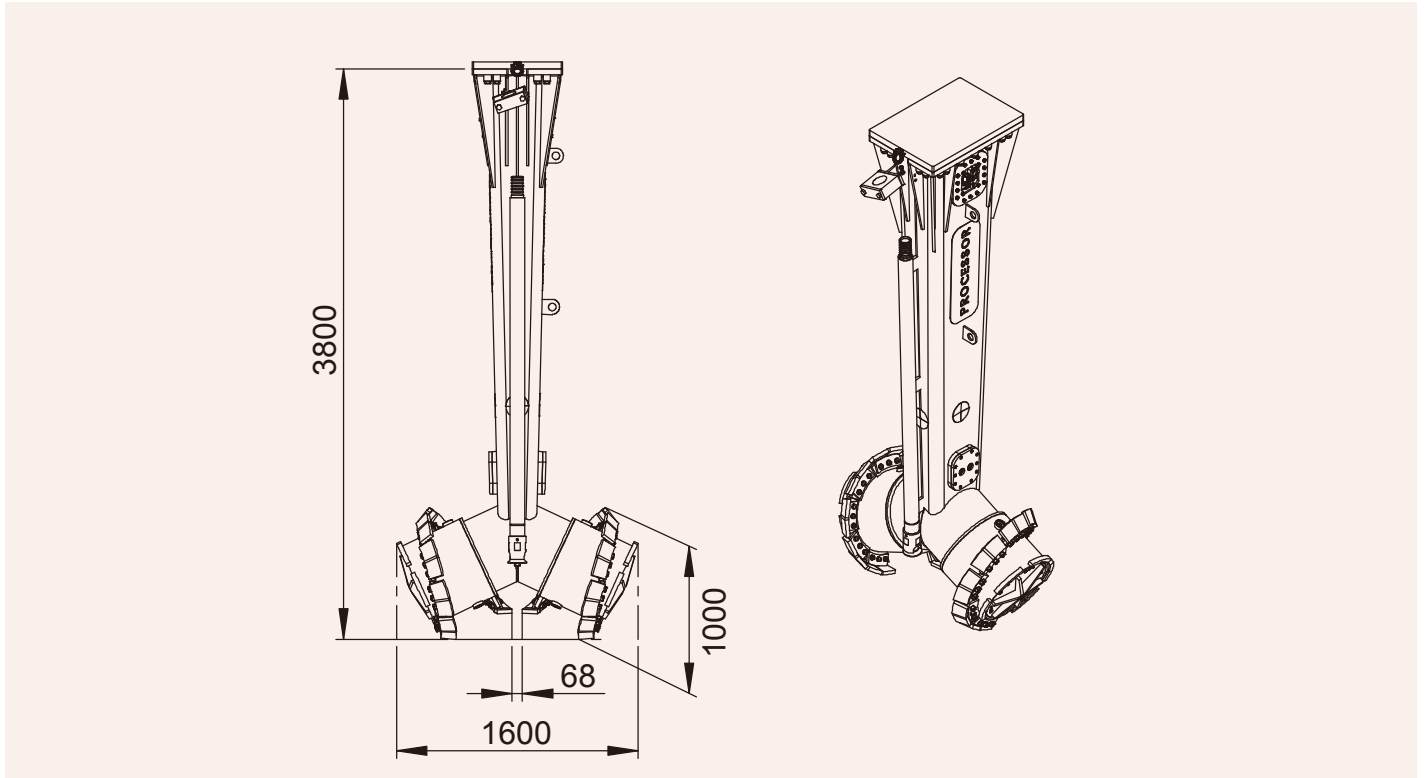

仕様	型式	ALLU PMX300	仕様	型式	ALLU PMX300	仕様	型式	ALLU PMX300
最大攪拌深さ		3,000mm	最大出力		160KW	ドラム角度		25°
最大回転数		80rpm	最大定格出力		120KW	ドラム径		1,000mm
機械質量		2,200kg	最大トルク		12.0KN・m			
全長		3,800mm	最大圧力		35MPa			
全幅		1,600mm	定格圧力		25MPa			
			最大オイル流量		300L/min			



株式会社 東洋スタビ

本社・試験室/☎501-0555 岐阜県揖斐郡大野町公郷3261-1
 TEL(0585)32-3617(代) FAX(0585)32-4170
 支社・試験室/☎343-0851 埼玉県越谷市七左町5-23-1
 TEL(048)961-7561 FAX(048)961-7562

東洋スタビの拠点・ネットワーク



<https://www.toyostb.co.jp/company/network/>

■代理店