

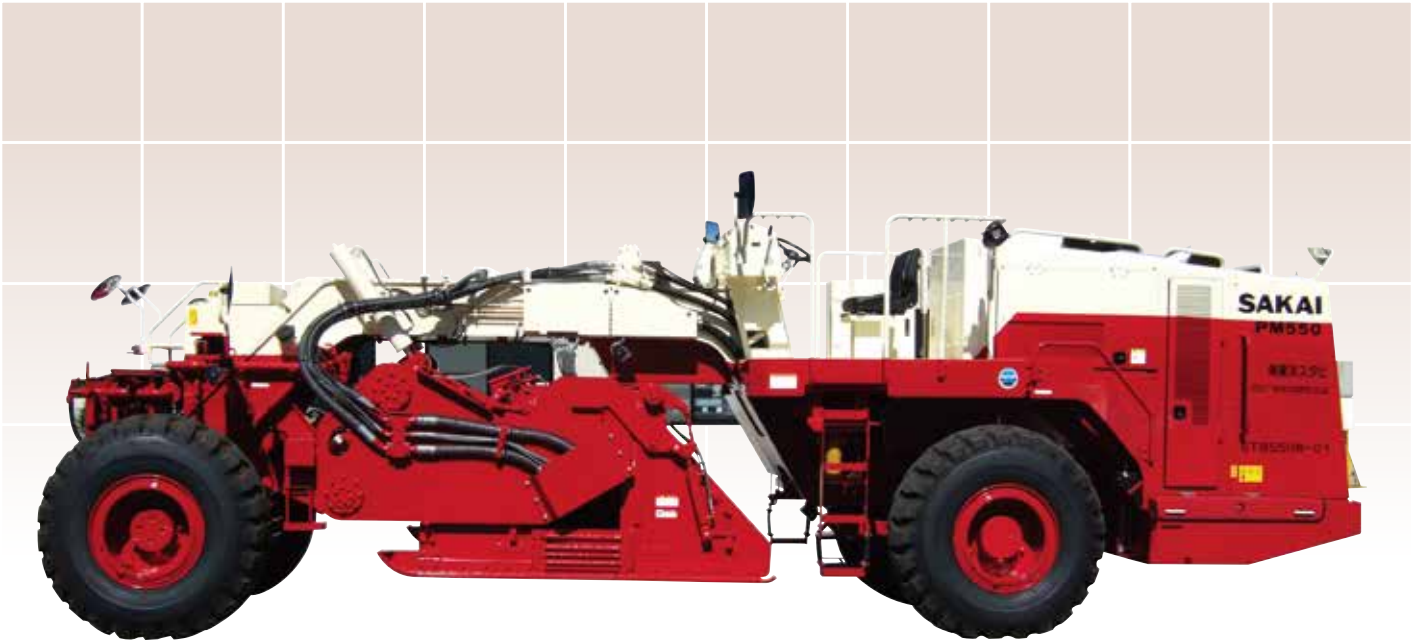

TOYO SUTABI

STB550W

**路上路盤再生工法の決定版！
高出力エンジン搭載で抜群の破碎・混合性を実現！！**



STB550Wの特長

① 抜群の破碎・混合性

2速段のローター回転数によりさまざまな施工条件に対して柔軟に対応します。

② 独自のロータシフト機構

左右500mmのロータシフト機能により、きめ細やかな施工や崩れやすい路肩作業などでの安全性を確保します。

③ 施工品質の向上

破碎・混合作業と車両操作をロータフードの上部後方の運転席から集中ワンマンコントロールが可能です。

④ 最大乳剤吐出量を大幅アップ

コントローラーに混合データを入力すると、乳剤散布量を作業速度に応じて自動制御します。

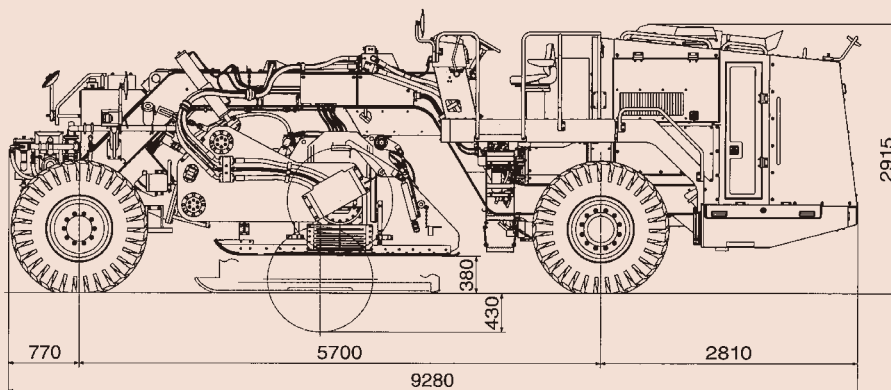
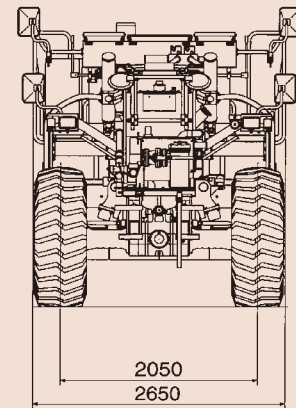

(単位：mm)

エンジン／性能

| | |
|--------|--|
| 型式 | PM550ホイール式 |
| エンジン型式 | KOMATSU SAA6D140E-5 |
| 定格出力 | 370kW/1,800min ⁻¹ 503PS/1,800rpm |
| 走行速度 | 0~14km/h |
| 作業速度 | 0~48m/min |

仕様

| | |
|--------------|------------|
| 機械質量 | 22,500kg |
| 駆動方式 | 油圧駆動式(4WD) |
| 攪拌幅 | 2,000mm |
| 最大攪拌深さ | 430mm |
| ロータシフト量(左右共) | 500mm |
| 破碎方式(混合方式) | 二次破碎装置 |
| 自動乳剤散布装置 | 0~300ℓ/min |
| 登坂能力 | 51%(27°) |
| 排ガス規制 | 第3次基準値 |

寸法

| | |
|----|---------|
| 全長 | 9,280mm |
| 全幅 | 2,650mm |
| 全高 | 2,915mm |

ローター装置

| | |
|-------------|----------------------------|
| ロータ回転数(L/H) | 100/130min ⁻¹ |
| ビット形状 | コニカルビット(98本) ループビット(8本) |